

PORTOMFATTNING ECOLID VIKPORT ÖVERMONTERAD MOTORDRIFT

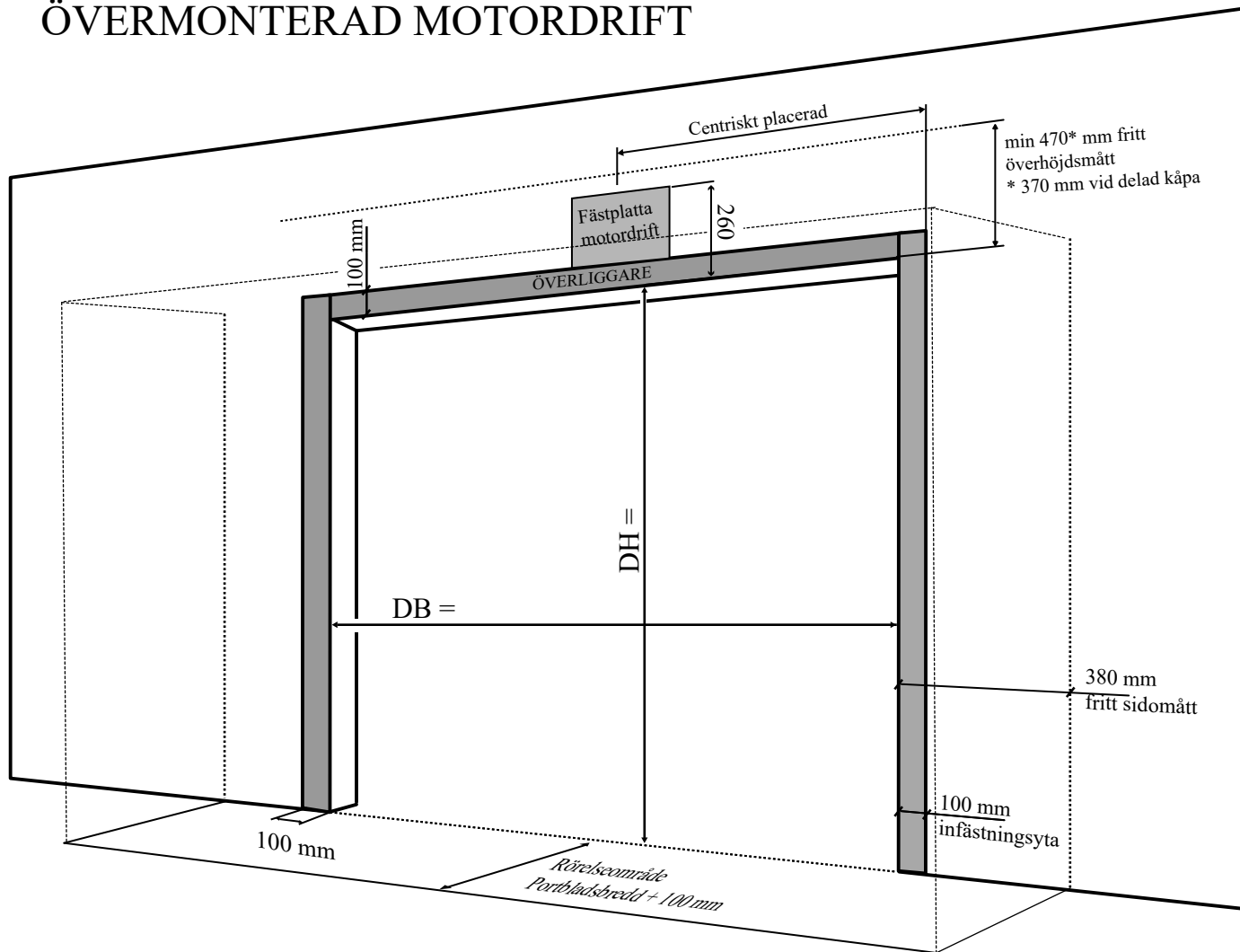

FÖRESKRIFTER:

Portomfattningen skall vara plan och i nivå med varandra samt väl förankrade i vägg.
Max avvikelse på höjdmått och breddmått ± 10 mm
Max avvikelse på diagonalmåttet ± 15 mm
Min. infästningsyta 100 mm

Vid utbyte till ny port skall befintlig portomfattningen vara ren från gamla portdetaljer.
Vid felaktig portomfattning som orsakar bomkörning debiteras en fast kostnad på 3000 kr utöver bestämd montagekostnad

Vid ev. frågor vänligen kontakta oss innan godkännande
Alla mått är i mm där inget annat anges.

PORTOMFATTNING:

Stålomfattning: Godstjocklek se sid. 2
Träinfästning = Enskilt portblad max. 7 m²

ÖVERMONTERAD MOTORDRIFT:

Dimension motorplatta: 400 x 200 x 10 mm
Motorplatta centriskt placerad och väl förankrad
Fritt överhöjdsmått: min 470 mm /min 370 mm vid delad kåpa
Fritt sidoutrymme: min 380 mm

För detaljerad information se sidan 2



Portomfattningsritning Ecolid

Revidering / datum:
A / 140701



Industrigatan 3
534 92 TRÅVAD
Tel: 0512-295 90
Fax: 0512-200 30
www.prido.se

Motordriven vikport, övermontage. Utåtgående med släplist mot golv

ALTERNATIV ÖVERLIGGARE

PORTOMFATNING MÅSTE VARA VÄL FÖRANKRAD I VÄGG

Vertikalsektion, överlappsmontage

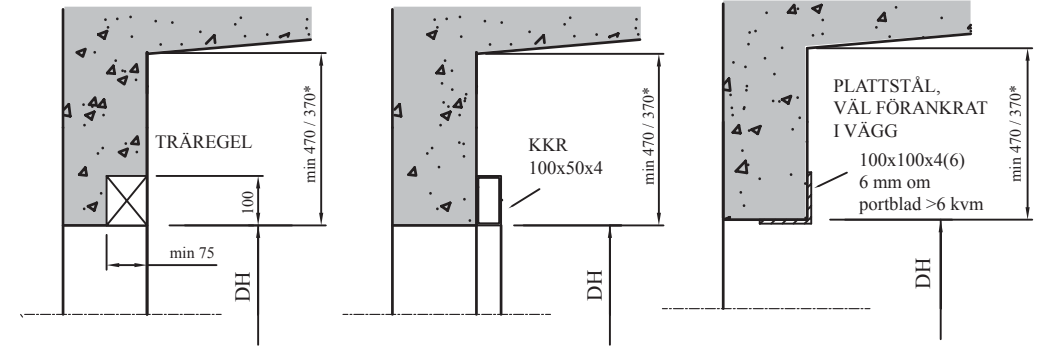
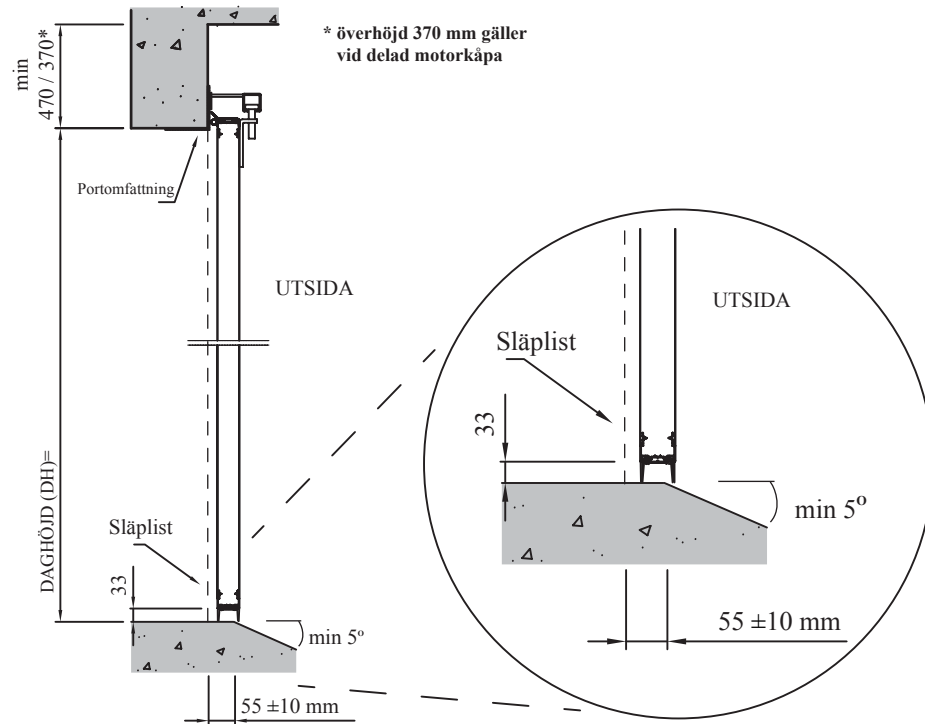

ALTERNATIV STÄNDARE

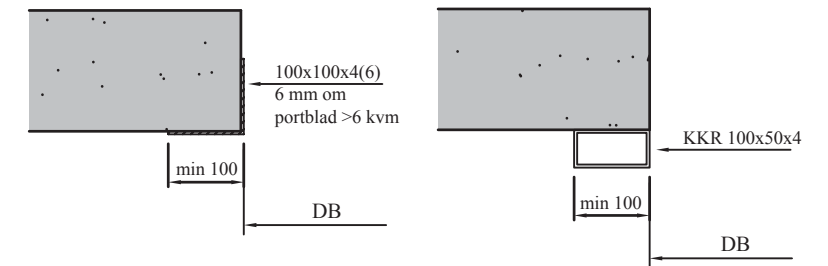

Horisontalsektion, överlappsmontage

