

PORTOMFATTNING ECOLID VIKPORT MANUELL PORT

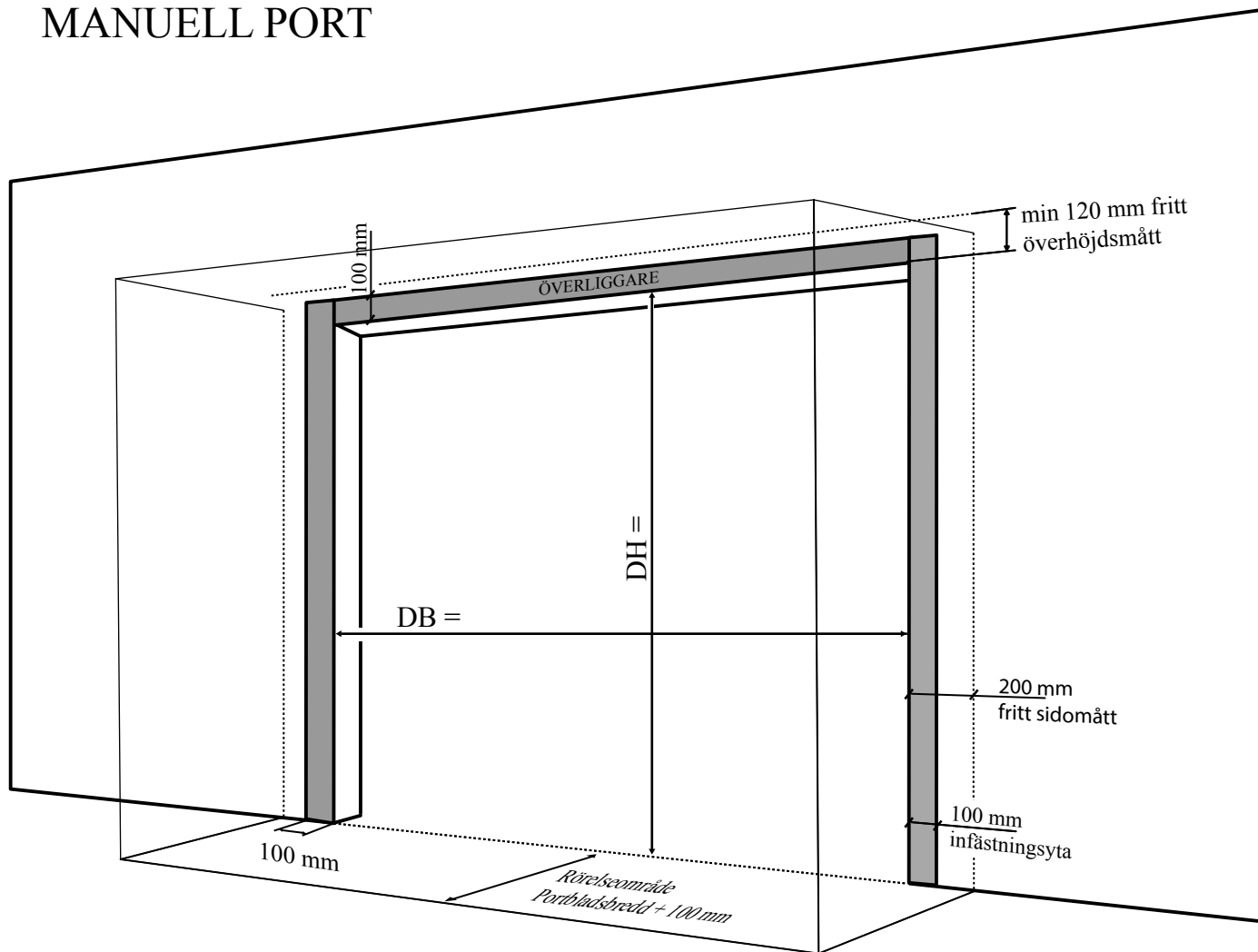

FÖRESKRIFTER:

Portomfattningen skall vara plan och i nivå med varandra samt väl förankrade i vägg.
 Max avvikelse på höjdmått och breddmått ± 10 mm
 Max avvikelse på diagonalmåttet ± 15 mm
 Min. infästningsyta 100 mm

Vid utbyte till ny port skall befintlig portomfattningen vara ren från gamla portdetaljer.
 Vid felaktig portomfattning som orsakar bomkörning debiteras en fast kostnad på 3000 kr utöver bestämd montagekostnad

Vid ev. frågor vänligen kontakta oss innan godkännande
 Alla mått är i mm där inget annat anges.

PORTOMFATTNING:

Stålomfattning: Godstjocklek se sid. 2
 Träinfästning = Enskilt portblad max. 7 m²

För detaljerad information se sidan 2 

Portomfattningsritning Ecolid

Revidering / datum:
A / 140701



Industrigatan 3
 534 92 TRÅVAD
 Tel: 0512-295 90
 Fax: 0512-200 30
 www.prido.se

Manuell vikport. Inåtgående med släplist mot golv

ALTERNATIV ÖVERLIGGARE

PORTOMFÄTTNING MÅSTE VARA VÄL FÖRANKRAD I VÄGG

Vertikalsektion, överlappsmontage

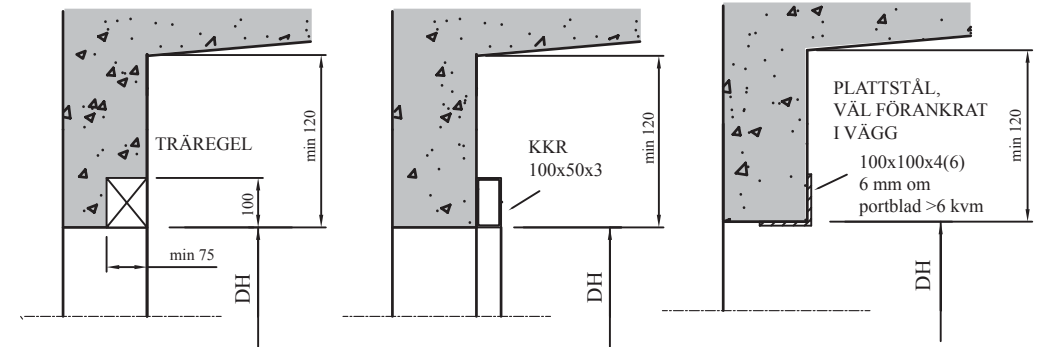
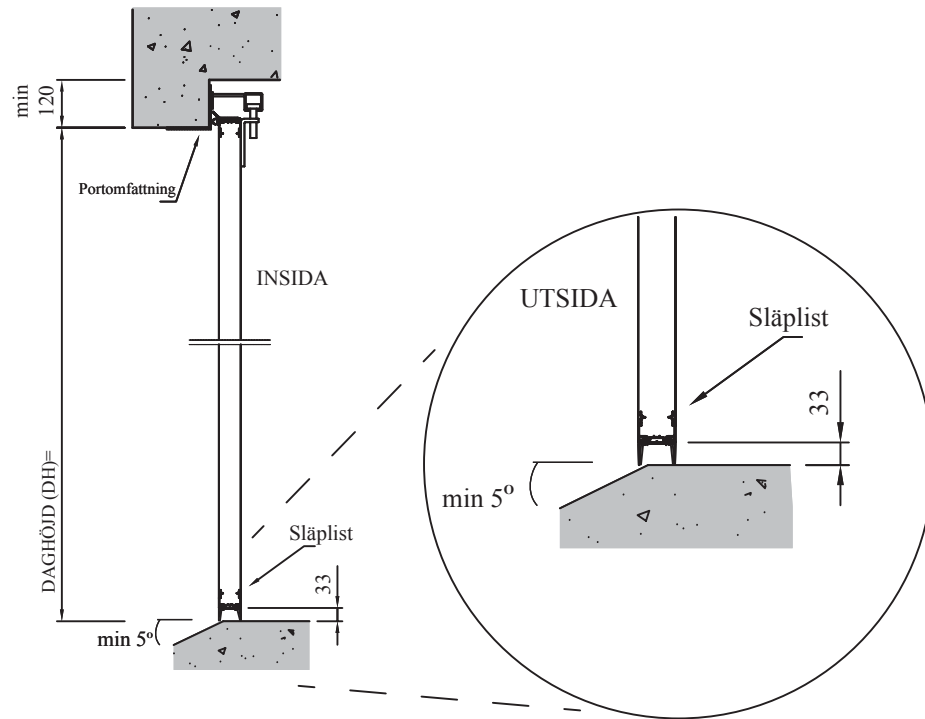

ALTERNATIV STÄNDARE

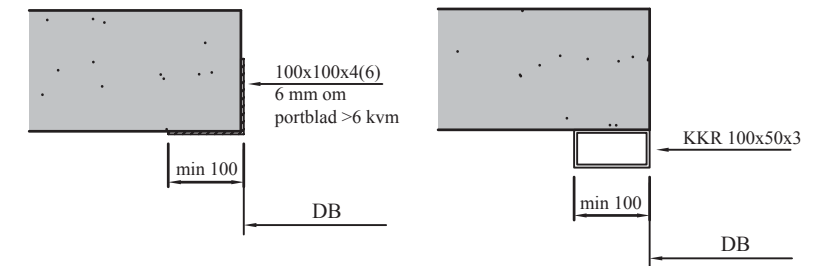

Horisontalsektion, överlappsmontage

